

本機一台でバーチカルミーリングから角度付加工、ドリル加工、
ダイシンキング、治具ボーリング等までの幅広い加工に対応できます。

タレット型立フライス盤 VHR-A

機械仕様

諸元		標準	オプション
■テーブル	作業面寸法	mm 1,100×280	1,300×280
	下溝寸法	幅×数×間隔 mm 16×3×60	—
	移動距離	左 右 mm 820	1,000
		前 後 mm 300(手動)	(自動送り)
		上 下 mm 450	—
	送り速度	左 右 mm/min 16~750 50Hz / 18~900 60Hz(12段)	—
	早送り速度	左 右 mm/min 3,200 50Hz / 3,800 60Hz	—
上 下 mm/min 665 50Hz / 800 60Hz		—	
■主 軸	回転数	min ⁻¹ 75~3,600(16段)	—
	先端孔テーパ	NST40	—
	移動距離	上 下 mm 140	—
		ラム前後 mm 535	—
	上下自動送り (主軸1回転に付)	mm 0.035・0.07・0.14(3段)	—
	傾斜角度	左右各 90°	—
	主軸先端よりテーブル上面まで	mm 75~525	—
主軸中心よりコラム揺動面まで	mm 125~660	—	
■電 動 機	主軸モータ	kw 2.0	—
	テーブル送り	左右送り kw 0.75	1.5(前後自動)
		上下早送り kw 0.6	—
	切削油ポンプ	w 100	—
■機械質量	kg 2,100	—	

■標準付属品

- 切削油給油装置(100W 電動ポンプ付) 1 式
- ドローインボルト・・・・・・・・ 1 式
- レベリングボルト・・・・・・・・ 4 個
- 工具類・・・・・・・・ 1 式
- 工具箱・・・・・・・・ 1 個
- 取扱説明書・精度検査表・・・・ 1 式

■特別付属品& 特別仕様

- ロングテーブル(1,300×280)ストローク 1000mm
- テーブル前後自動送
- カッターアーバー(フェスカッター用)3吋用・4吋用
- デジタルカウンター(0.005mm)850×350
- 一体型レーズングブロック(100mm)
- 照明装置 ●ブレンバイス ●スイベルバイス ●万能割出台 ●円テーブル ●ミーリングチャック ●マイクロボーリングヘッド

機械寸法

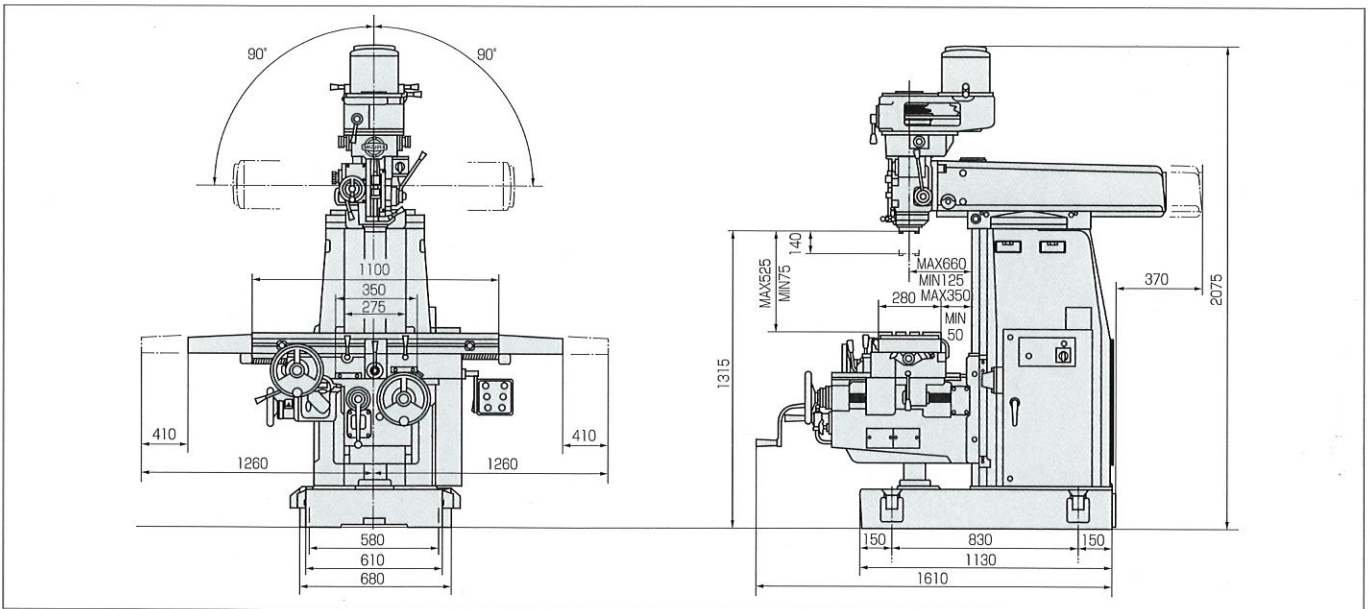

※本カタログ記載の仕様・機械寸法などは、製品改良のため予告なく変更する場合があります。



株式 会社 静岡鐵工所
FOCUSING THE IDEAL "NEXGEN"

本社・工場 〒422-8677 静岡市豊原町9-52 ☎054(285)2231 FAX 054(285)0049
 〒421-0106 静岡市北丸子 1-29-15 ☎054(259)5181
 北関東営業所 〒330-0033 埼玉県大宮市本郷町947-2 ☎048(667)1221
 東京営業所 〒105-0021 東京都港区東新橋1-3-5(久田ビル) ☎03(3573)5251
 名古屋営業所 〒456-0035 名古屋市熱田区白鳥2-2-27(愛聖ビル) ☎052(682)6601
 大阪営業所 〒577-0012 大阪市長田東4-53-1 ☎06(745)8601
 福岡営業所 〒815-0033 福岡市南区大橋2-13-13(OIビル2F) ☎092(553)1421
 前橋出張所 ☎0272(23)7448 長野出張所 ☎0268(25)2631
 広島出張所 ☎082(878)1149
 海外 SHIZUOKA U.S.A. INC.(シカゴ)