

仕様

| 項目 | タイプ | タイプ | | | | | 標準付属品 |
|---------------|------------------------|----------------------|-----------------|-----------|--------------------|---|--|
| | | 1000 (S) (G) | 1500 (S) (G) | 2000 (G) | 2500 (G) | 3000 (G) | |
| 振りおよび 心間距離 | ベッド上の振り mm | A形 460 (18") | | | D形 530 (21") | | 標準付属品 スクロールチャック 9" (A形) 1個 10" (D形) 調整工具 1式 レベリングボルト 1式 電装品 (モータ7.5kw) 1式 主軸ブッシュ 1個 センタ MTNo.4 2個 (1個は超硬センタ) |
| | 往復台上の振り mm | A形 260 | | | D形 340 | | |
| | ※切落し上の振り mm | A形 640 | | | D形 720 | | |
| | ※面板よりの切落しの長さ mm | A形 199 | | | D形 190 | | |
| | 床面よりの心高 mm | A形1000 | | | D形1040 | | |
| | 両センチ間の最大距離 mm | 1000 | 1500 | 2000 | 2500 | 3000 | |
| 主軸台 | 主軸貫通穴 mm | A形 52(2 1/16") | | | D形 80(3 1/8") | | 特別付属品 移動振れ止め (ワーク範囲20φ~150φ) 固定振れ止め (ワーク範囲20φ~150φ) 四つづめ単動チャック直付12" 四つづめ単動チャック直付14" 回転センタ M.T.No.4 テーパー削り装置 (最大角度±8° ストローク350mm) 前面切りくずよけカバー 突切りアタッチメント 面板 360mm又は回し板 190mm 1個 ドリルアタッチメント 切削油装置 (モータ180W) MAZAKOP-95油圧食い装置 横送り自動定寸装置 縦送り多段自動定寸装置 (5段) ♪ ターレットストップ(4段) ♪ マイクロストップ |
| | 主軸穴のテーパ M.T | A形 MT.No.6 | | | D形 ASA#350 | | |
| | 主軸センチターパ M.T | No.4 (A形)・No.5 (D形) | | | | | |
| | 主軸速度変換数 (段) | 12 | | | | | |
| | 主軸速度範囲 r.p.m | A形 25~1500または33~2000 | | | D形 25~1500 | | |
| 送り変換 および範囲 | 送り変換数 (種) | 80 | | | | | |
| | 縦 | 親ねじインチ mm/rev | 0.058~0.89 | | | この他チェンジギヤ 交換により P=0.6 0.9 2山/時のネジ切り が可能 | |
| | | 親ねじメートル mm/rev | 0.061~0.95 | | | | |
| 横 | mm/rev | 縦送りの1/2 | | | | | |
| ねじ切り | 親ねじ直径およびピッチ mm/rev | 34φ P=6mm または 4山/吋 | | | | | |
| | ミリ mm | 0.5~7.0 (23種) | | | その他チェンジギヤ 交換により | | |
| | ねじ切りのインチ 山/吋 | 4~56 (40種) | | | P=0.6 0.9 | | |
| | 範囲 モジュール m | 0.5~7.0 (20種) | | | 2山/時のネジ切り | | |
| 刃物台 | 刃物台最大移動量 mm | 110 | | | | | |
| | 横送り台最大移動量 mm | 270 | | | | | |
| | バイト取付部(深さ×センチまでの高さ) mm | 22.5×26 | | | | | |
| 心押台 | センタの最大移動量 mm | 160 | | | | | |
| | センタのテーパ M.T | No.4 | | | | | |
| ベッド | 全長 mm | 2190 | 2700 | 3210 | 3710 | 4220 | |
| | 巾 mm | 370 | | | | | |
| 動力 | 主電動機 kW | 7.5(10P) 4 P | | | | | |
| | 全長 mm | 2600 | 3100 | 3620 | 4120 | 3630 | |
| 機械の寸法 | 全高 mm | A形 1150 | | | D形 1190 | | |
| | 所要床面積 | 全長 × 全巾 | 2527×1049 | 3037×1049 | 3547×1049 | 4057×1049 | 4567×1049 |
| 重量 | 機械の概重量 kg | 18-2100 | 18-2100 | 18-2370 | 18-2970 | 18-3370 | |
| | | 21-2200 | 21-2200 | 21-2470 | 21-3070 | 21-3470 | |

※は切落付

○機械本体の各仕様について予告なく変更することがあります。

寸法図

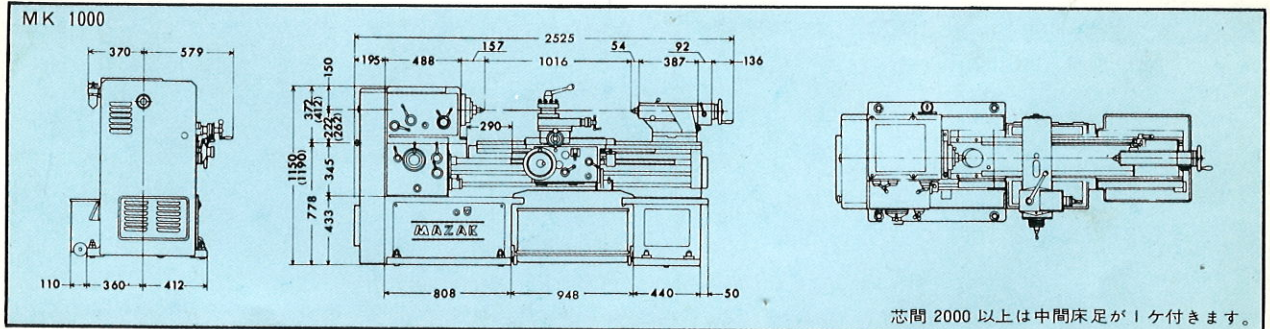

世界最大のNC工作機械メーカー

株式会社 山崎鉄工所

株式会社 山崎マシナリサービス
 本社/工場 〒480-01 愛知県丹羽郡大口町乗船1
 TEL (05879) 5-1131(代表)

- 東京S-C-C 〒103 東京都中央区日本橋中州3-1-3 TEL (03)667-1131
- 東京西T-C 〒196 東京都昭島市郷地町717(S Eビル二階) TEL (0425)45-3213~4
- 浦和T-C 〒337 埼玉県川口市行衛4-24-10 TEL (0482)95-8821
- 太田T-C 〒373 群馬県太田市新井町5-23-9 TEL (0276)46-1225~6
- 神奈川T-C 〒242 神奈川県大和市深見字島ノ関490-1 TEL (0462)63-6608
- 仙台T-C 〒983 仙台市南小泉4-2-0-20 TEL (0222)86-3505
- 山形T-C 〒990 山形市宮町4-7-3 TEL (0236)41-9215
- 名古屋S-C-C 〒480-01 愛知県丹羽郡大口町乗船1 TEL (05879)5-1027
- 静岡T-C 〒422 静岡市中野新田316-1 TEL (0542)86-3388

- 浜松T-C 〒433 浜松市葵町194-5 TEL (0534)37-5187~8
 - 三河T-C 〒446 安城市東栄町3-7-16 TEL (0566)98-5561
 - 三重T-C 〒511 桑名市大字蓮花寺413 TEL (0594)22-3111
 - 長野T-C 〒380 長野市東和田字唐村南沖879-3 TEL (0262)43-7901
 - 長岡T-C 〒940 新潟県長岡市西神田町1-6-8 TEL (0258)34-0497
 - 金沢T-C 〒920-01 金沢市梅田町口-8 TEL (0762)58-5957
 - 大阪北S-C-C 〒561 大阪府豊中市上津島町1-10-5 TEL (06)864-0200
 - 大阪南T-C 〒578 大阪府東大阪市新庄西72 TEL (06)745-1251
 - 兵庫T-C 〒673-01 兵庫県加古郡播磨町二子字中堤165-3 TEL (078)944-0039
 - 岡山T-C 〒700 岡山市万倍118-11 TEL (0862)44-0511
 - 広島T-C 〒734 広島市南区東雲3-16-14 TEL (082)283-1131
 - 福岡T-C 〒816 福岡市博多区大字金隈字梅林611-1 TEL (092)503-0411
- 海外会社
 YAMAZAKI MACHINERY CORPORATION
 (米国シンジナティ)
 YAMAZAKI MACHINERY EUROPE NV
 (ベルギー)